

minimax ad 21

perceuse manuelle

machines pour la menuiserie

REV. N. 00 - 02.2020 - MIG STUDIO



SCM GROUP SPA
via Casale 450 - 47826 Villa Verucchio, Rimini - Italy
tel. +39 0541 674111 - fax +39 0541 674274
scm@scmgroup.com
www.scmwood.com



Tous nos matériels sont
« Fabriqué chez SCM Italie »

Des pièces moulées en fonte au produit fini.

Venez visiter nos établissements productifs et apprécier la qualité des machines SCM; nous aurons le plaisir de vous avoir comme invité.



minimax
une passion qui mérite des produits professionnels.

minimax est la ligne de machines professionnelles pour les amateurs et les artisans, leader mondial depuis plus de 40 ans.

L'objectif de SCM est d'assurer au client des technologies de qualité qui répondent à ses exigences, de manière de devenir son partenaire de référence selon ses nécessités.

minimax ad 21

Pour toutes les exigences de perçage.

Perceuse multiple monotête à 21 mandrins idéale pour les menuisiers et les artisans exigeants.

perceuse ad 21



		ad 21
Largeur maxi. du panneau au dessous du pont	mm	833
Dimensions de la table d'usinage	mm	905 x 372
Hauteur de la table d'usinage	mm	900
Diamètre maxi. outil	mm	40
Hauteur mini. ÷ maxi. panneau	mm	10 ÷ 85
Vitesse de rotation mandrins	tours/min.	2800

Table complète des données techniques à page 7



Tête à Percer
perçage parfait



Système de Nettoyage
propreté surprenante



Groupe pour
Charnières
accessoires de
haute technologie



Perceuse multiple monotête à 21 mandrins
idéale pour les menuisiers et les artisans
exigeants.

ad 21
groupes
opérateurs



Une parfait perçage vertical
horizontal et à 45°.

Toutes les commandes, comme l'interrupteur pour incliner de 45° la tête de perçage qui rend immédiat le passage d'une phase à l'autre, sont placées sur le devant de la machine, de manière ergonomique. Pour un perçage impeccable y compris de panneaux de grandes dimensions, la machine est équipée d'un guide latéral de 3000 mm de long, millimétré et muni de butées courbes, facile à installer et à désinstaller.



perçage parfait

Tête à Percer.

La tête à percer est composée d'un monobloc en alliage qui assure absence de vibrations. Le groupe à percer glisse sur deux guides cylindriques rectifiés qui garantissent stabilité et précision. La machine est équipée d'une butée à revolver mécanique avec 5 profondeurs de perçage. **Une propreté surprenante! Le nouveau système d'aspiration est incroyablement efficace!**

Le calibre mécanique assure un positionnement précis et rapide des guides latéraux.

Les forets se remplacent facilement et en un instant! La machine est en effet équipée de 21 mandrins conçus pour raccord rapide.



accessoires de
haute technologie

Groupe pour Charnières.

Pour une machine encore plus polyvalente, il est possible de monter sur les mandrins plusieurs catégories de têtes optionnelles en mesure de pratiquer des logements pour charnières.



ad 21
dimensions
d'encombrement
et données
techniques

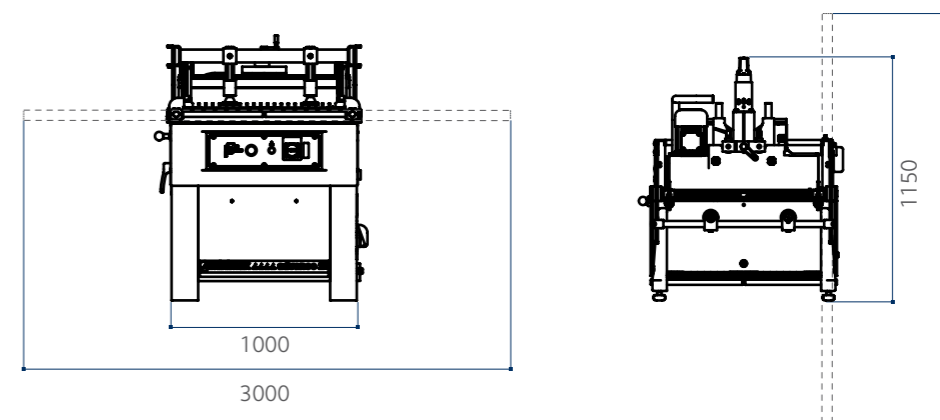

		ad 21
Dimensions de la table d'usinage	mm	905 x 372
Hauteur de la table d'usinage	mm	900
Nombre des mandrins		21
Entraxe des mandrins	mm	32
Diamètre maxi. outil	mm	40
Entraxe maxi. de perçage	mm	640
Hauteur maxi. de perçage horizontale	mm	60
Vitesse de rotation mandrins	tour/min	2800
Épaisseur mini. / maxi. du panneau	mm	10/85
Largeur maxi. du panneau au dessous du pont	mm	833
Course maxi. de la tête à percer	mm	70
Puissance moteur tête à percer	kW	1,8
Pression de l'air comprimé	bar	6
Consommation air comprimé	Nl/cycle	3,5
Diamètre hottes d'aspiration	mm	80

1.000 TECHNICIENS ET 36.000 RÉFÉRENCES À DISPOSITION POUR UNE ASSISTANCE RAPIDE ET DE QUALITÉ

DES TECHNICIENS HAUTEMENT SPÉCIALISÉS, UNE GESTION EFFICACE ET 6 MAGASINS DE PIÈCES DÉTACHÉES DANS LE MONDE POUR UNE ASSISTANCE DE PROXIMITÉ, SÛRE ET EFFICACE.

SERVICE ASSISTANCE

SCM propose des attentions qui vont bien au-delà du moment de l'acquisition, afin de garantir dans le temps les prestations optimales du système de production de ses clients.

UNE OFFRE COMPLÈTE DE SERVICES APRÈS-VENTE

- installation et mise en route de machines, cellules, lignes et systèmes
- programmes de formation sur mesure pour chaque client
- télé-assistance pour réduire les délais et coûts d'éventuels arrêts machine
- programmes de maintenance préventive pour garantir des prestations constantes dans le temps
- révisions complètes des machines et systèmes pour renouveler la valeur ajoutée des investissements
- mises à jour personnalisées pour les machines et systèmes des clients afin de répondre à de nouvelles exigences de production



SERVICE PIÈCES DÉTACHÉES

Au niveau global, SCM peut compter sur 140 employés au service pièces détachées, pour une gestion intelligente du magasin en mesure de satisfaire chaque demande avec une expédition en temps réel.



36.000 RÉFÉRENCES
Des pièces disponibles pour chaque référence, représentant un investissement égal à 12 millions d'euros.



DES PIÈCES GARANTIES
Même pour les articles que l'on trouve plus difficilement, avec 3,5 millions d'euros investis pour les pièces "critiques".



DISPONIBILITÉ IMMÉDIATE
Plus de 90% des commandes reçues chaque jour sont traitées le jour même grâce à la grande disponibilité des références au sein de notre stock.



6 SIÈGES DANS LE MONDE
Pour la gestion des pièces (Rimini, Singapour, Shenzhen, Moscou, Atlanta, São Bento do Sul).



500 EXPÉDITIONS PAR JOUR



LES TECHNOLOGIES LES PLUS SOLIDES POUR L'USINAGE DU BOIS CONSTITUENT NOTRE ADN

SCM. UN IMPORTANT PATRIMOINE DE COMPÉTENCES DANS UNE SEULE MARQUE.

Avec plus de 65 années de succès, **Scm est le grand protagoniste dans la technologie pour l'usinage du bois**, le résultat de l'intégration des meilleurs savoir-faire dans les machines et systèmes pour l'usinage du bois, présent dans le monde entier avec le plus important réseau de distribution du secteur.

65 ans

3 principaux pôles de production en Italie

300.000 m² de production

20.000 machines produites chaque année

90% d'exportations

20 filiales à l'étranger

400 agents et distributeurs

500 techniciens d'assistance

500 brevets enregistrés

La force et la solidité d'un grand Groupe sont également dans notre ADN.

Scm fait en effet partie de Scm Group, leader mondial dans les machines et composants industriels pour l'usinage d'une vaste gamme de matériaux. una vasta gamma di materiali.

SCM GROUP, UNE ÉQUIPE D'EXCELLENCE POUR UNE COMPÉTENCE DE HAUT NIVEAU DANS LES MACHINES ET COMPOSANTS INDUSTRIELS

MACHINES INDUSTRIELLES

Machines seules, installations intégrées et services dédiés au processus d'usinage d'un large panel de matériaux.



TECHNOLOGIES POUR L'USINAGE DU BOIS



TECHNOLOGIES POUR LES MATÉRIAUX COMPOSITES, L'ALUMINIUM, LE PLASTIQUE, LE VERRE, LA PIERRE, LE MÉTAL

COMPOSANTS INDUSTRIELS

Composants technologiques pour les machines et les installations du groupe, de tiers et pour l'industrie mécanique.



ÉLECTRO-BROCHES ET COMPOSANTS TECHNOLOGIQUES



TABLEAUX ÉLECTRIQUES



COMPOSANTS MÉTALLIQUES



PIÈCES MOULÉES EN FONTE





Société du Scm Group

siège légale:

via Emilia, 77
47921 Rimini, Italia
T. +39 0541 700111
F. +39 0541 700232

siège commercial:

via Casale, 450
47826 Villa Verucchio, Rimini, Italia
T. +39 0541 674111
F. +39 0541 674274
scm@scmgroup.com
www.scmwood.com

Scm Industria Spa

Professional Workshop Machinery

via Valdicella, 7
47892 Gualdicciolo,
Repubblica di San Marino
scm@scmgroup.com

bureau commercial en Italie:

T. +378 0549 876911
F. +378 0549 999604

bureau commercial à l'étranger:

T. +39 0541 674111
F. +39 0541 674274
www.scmwood.com

Les puissances des moteurs dans ce catalogue s'entendent exprimées en S6, sauf où cela est spécifié différemment. Pour des raisons démonstratives dans ce catalogue les machines sont représentées avec options et en configuration CE. La société se réserve le droit de modifier les données techniques et les dimensions sans préavis. Ces éventuelles modifications n'influent pas sur la sécurité prévue par les normes CE.

rev.00
02/2020

Mic Studio

