

# stefani s

plaqueuse de chants monolatérale électronique pour l'industrie du meuble

plaqueuses et façonneuses-plaqueuses



REV. N. 01 - 05.2019



SCM GROUP SPA  
Via del Lavoro, 1/3 - 36016 Thiene (VI) - Italy  
tel. +39 0445 359511 - fax +39 0445 359599  
stefani@scmgroup.com  
www.scmwood.com



00L0384194F





## PUISSANTE ET RÉACTIVE

Un rendement de production maximal avec n'importe quel mix productif et dimensions de lots, combiné à une répétitivité constante lors du changement de programme, permet une production toujours efficace et rentable.

## PRODUCTION INTÉGRÉE

Prête pour l'Industrie 4.0, **stefani s** permet d'obtenir les meilleurs bénéfices de la production intégrée. Supervision, réglages, rapports, tout d'une simple pression sur un écran.

## LA RECHERCHE DE L'EXCELLENCE

Les groupes opérateurs, dispositifs et l'ensemble des détails techniques sont tous orientés vers la haute qualité de finition, à tous égards et sans aucun compromis, pour des panneaux incontestablement parfaits.



# stefani s

plaqueuse de chants monolatérale

## CRÉATIVITE SANS LIMITES

Produire des meubles modernes avec des matériaux et des finitions de nouvelle génération est simple et immédiat avec la **stefani s** qui aide dans n'importe quelles conditions à atteindre les tendances de design les plus actuelle.



PAPIER/MÉLAMINÉ

PVC/ABS  
PP

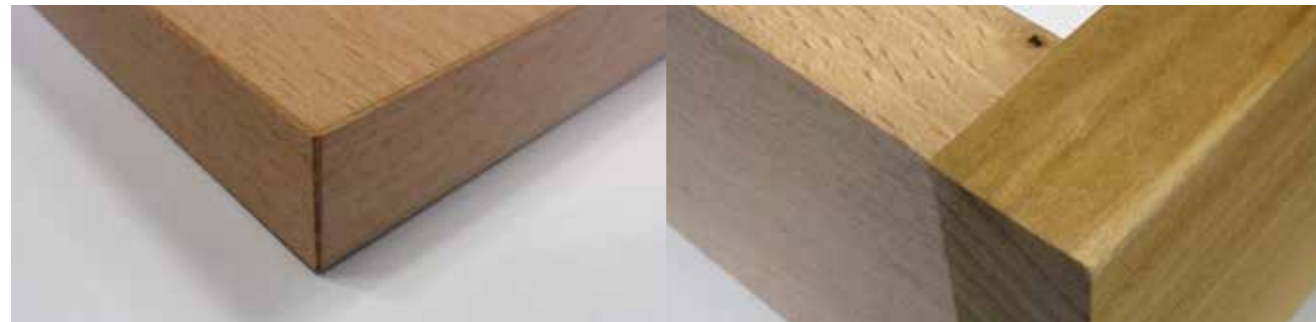

BANDES 0.6/0.8 MM  
PLACAGE  
FORMICA/HP/UNICOLOR

BOIS MASSIF  
MAX 25 MM



CHANTS/PANNEAUX AVEC  
PELLICULE DE PROTECTION

NESTING



CHANT ANTI-POUSSIÈRE

CHANTS/PANNEAUX BRILLANTS

## VERSIONS

### USINAGE DE PANNEAU DROIT



### USINAGE DE PANNEAU INCLINÉ/PROFILÉ



La zone à profiler est installée dans la partie avant de la machine

### VERSION GAUCHE



### VERSION DROITE



# stefani s

plaqueuse de chants monolatérale

## STEFANI S: UNE VISION COMPLÈTE

Stefani s a été conçue pour configurer facilement toutes les alternatives de production possibles selon le nombre d'opérateurs, l'espace disponible, la productivité souhaitée et le type de lot.

## PRODUCTION INTENSIVE

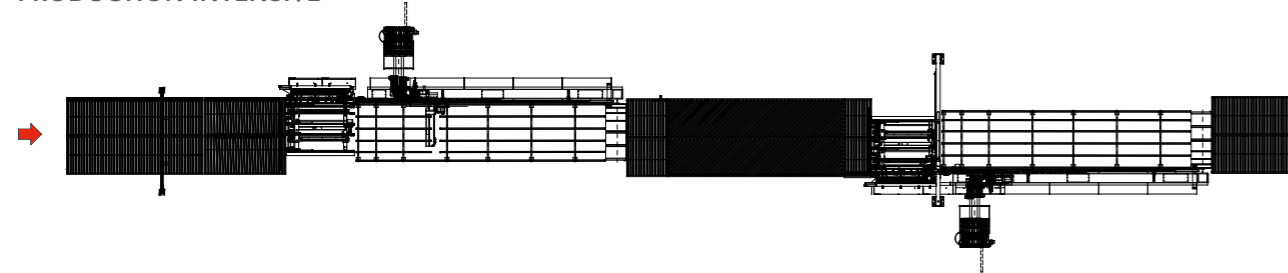

Architecture de la cellule à 2 opérateurs pour l'usinage complet et intensif de panneau même avec un changement de format continu. Composé de: système de chargement, système d'alimentation avec équarrissage, plaqueuse de chants gauche, manutention pour le déplacement du panneau, système d'alimentation avec équarrissage, plaqueuse de chants droite, système de déchargement

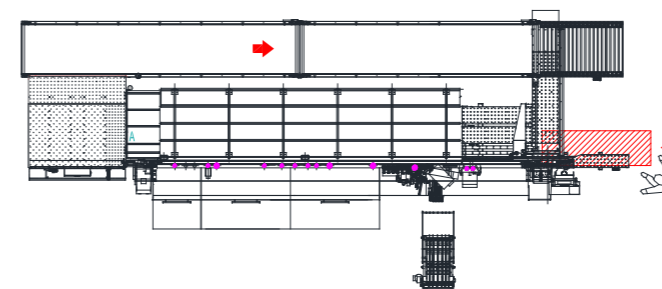

## USINAGE QUOTIDIEN

L'architecture de la cellule permet une augmentation de la productivité de l'opérateur jusqu'à 40%. La cellule comprend une plaqueuse de chant et un dispositif pour le retour du panneau à la zone de chargement.

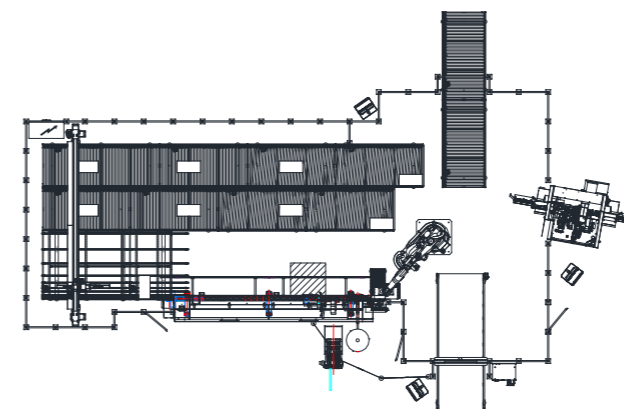

## PERSONNALISATION DE MASSE

L'architecture de la cellule intégrée, sans opérateur, pour des productions continues, prêtes à être livrées et avec de petits lots ou en lot 1. La cellule comprend un robot pour le chargement et le déchargement, une plaqueuse, un picker arrière, un système pour le retour de panneau, l'intégration en amont de la cellule Nesting et en aval du système de déchargement.



## STRUCTURE HAUTEMENT RÉSISTANTE: L'EXCELLENTE QUALITÉ EST DANS LE DÉTAIL

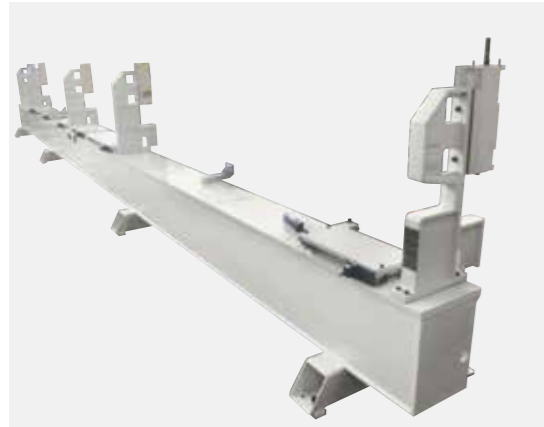

**COLONNES:**  
- Conception spéciale SCM pour la résistance au stress dans n'importe quelles conditions  
- Conception en fonte pour minimiser la propagation des vibrations

- Section d'acier fermée
- Structure en acier de 25 mm d'épaisseur
- Soudage précis des pièces



Presseur supérieur avec mouvement par CN (std)



Le summum de l'excellence: résistance totale avec la courroie de polyuréthane (std) pour une performance maximale



Ligne de travail fixe (std)



Ligne de travail variable manuelle ou gérée par CN (opt)

## SOLUTION POUR L'INTRODUCTION ET LE SUPPORT DU PANNEAU



Support télescopique à roulettes réglables 0-700 mm (std)



Support fixe jusqu'à 2100 mm (opt)



Contre guide pour panneaux étroits, bois massif ou softforming (opt)

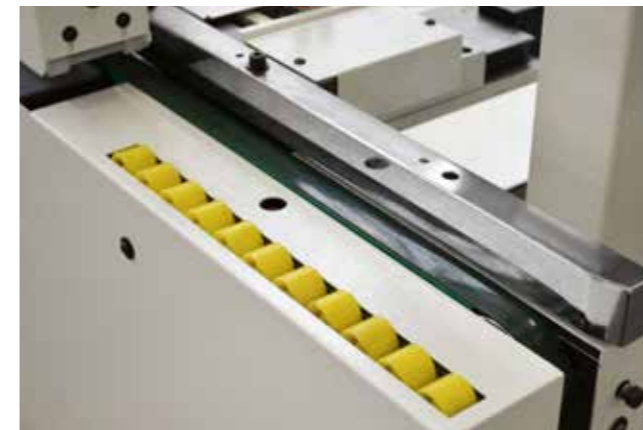

Système d'introduction automatique à l'entrée de la machine et transfert mono/multi-courroies en sortie pour l'intégration avec la manutention en amont et en aval



Guide manuel en entrée (std), pneumatique ou géré par CN (opt)

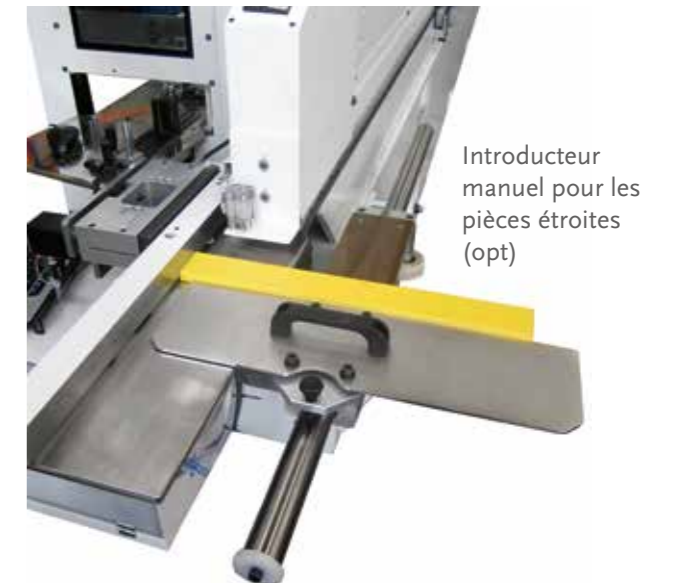

Introduceur manuel pour les pièces étroites (opt)

# stefani s

plaqueuse de chants monolatérale

## GRANDE PRÉCISION DANS L'ASSEMBLAGE DU MEUBLE

La précision dans l'assemblage des composants du meuble vient aussi d'une bonne introduction du panneau dans la machine. Les systèmes d'alimentation de panneau disponibles sur **stefani s** optimisent la précision, la productivité et l'investissement avec n'importe quels formats de panneau.



### Plan à coussin d'air

Déplacement facile et rapide de panneaux dans la zone de chargement avec le plan à coussin d'air.



### Système d'introduction manuel

Il simplifie l'introduction des panneaux déjà mis à l'équerre

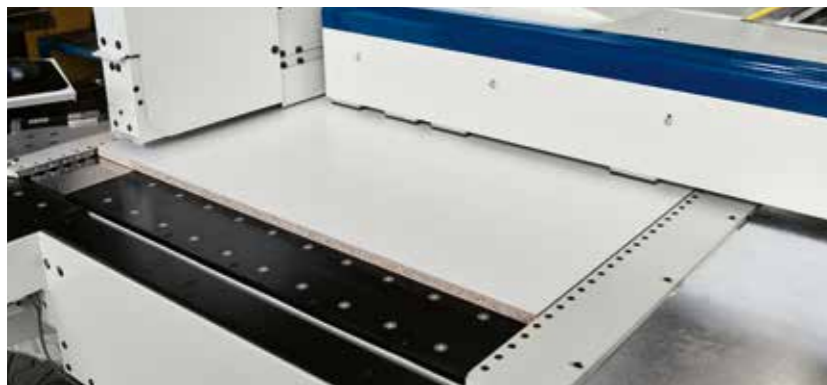

### Système d'introduction semi-automatique

Pour une introduction correcte et plus facile des panneaux dans la machine avec l'opérateur. Il permet les opérations d'équarrissage et de mise à la mesure.



### Système d'introduction automatique

Pour l'introduction correcte du panneau dans la machine sans opérateur. Il permet les opérations d'équarrissage et de mise à la mesure.



Augmenter la productivité de 30% à 40% avec un seul opérateur est simple avec le dispositif Fastback pour le retour automatique du panneau à l'opérateur.

	PASSAGE LONGITUDINAL		PASSAGE TRASVERSAL			
	Longueur minimale	Longueur maximale	Largeur minimale	Largeur maximale	Epaisseur du panneau	Poids max. du panneau (Kg)
Fastback 21	250	2100	120	800	8 - 60	40
Fastback 25	250	2500	120	1200	8 - 60	50

### LIBERTÉ MAXIMALE:

avec le kit Buffer (opt), l'absence temporaire de prélèvement d'un panneau ne bloque pas le fonctionnement de la plaqueuse de chants.

### USINAGE DE DIMENSION NON STANDARD SANS AUCUN PROBLÈME:

Avec le kit Extra Size (opt), la production de dimension non standard est possible de façon simple et assistée.

### VOIR EN GRAND:

Avec le kit Re-Loop (opt), il est possible de configurer une cellule complète dans laquelle l'opérateur peut gérer facilement et de façon ergonomique les usinages des différents côtés du panneau.

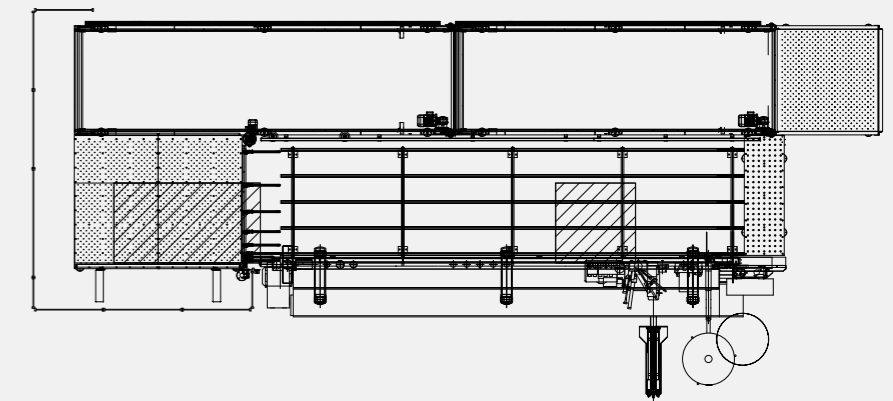

# stefani s

plaqueuse de chants monolatérale

GROUPES POUR LA PRÉPARATION DU PANNEAU

LIQUIDES POUR LA SUPERFINITION



Anti-adhésif



Gestion des chants délicats/avec pellicule de protection



Finition du chant

GRUPE RECTIFIEUR

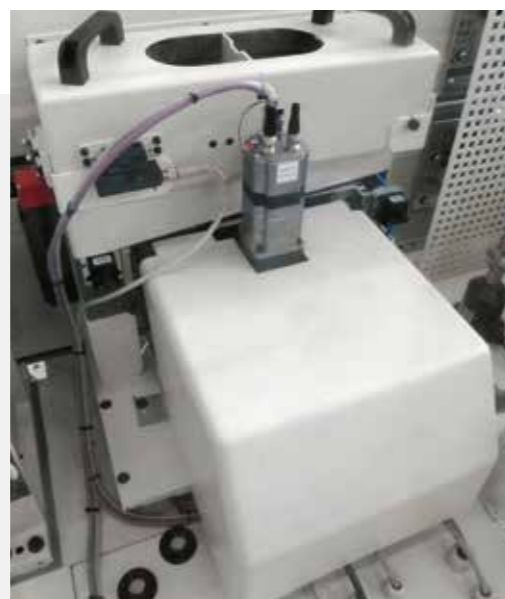

Utilisation de l'outil optimisée avec le réglage vertical de la position de l'outil par CN (opt)

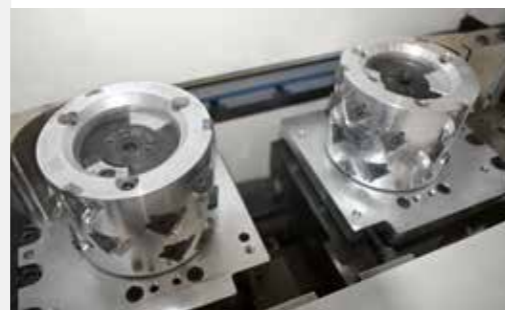

+ 20% de durée de vie de l'outil  
Pas de vibration avec le porte-outil HYDRO (opt)

Groupe rectifieur RT-H.  
Idéal pour une parfaite micro-finition du panneau avant l'encollage  
Diamètre de l'outil : 100 mm  
Puissance : jusqu'à 4 kW  
Fonction copiage/sans copiage gérée par CN  
Position verticale de l'outil gérée par CN

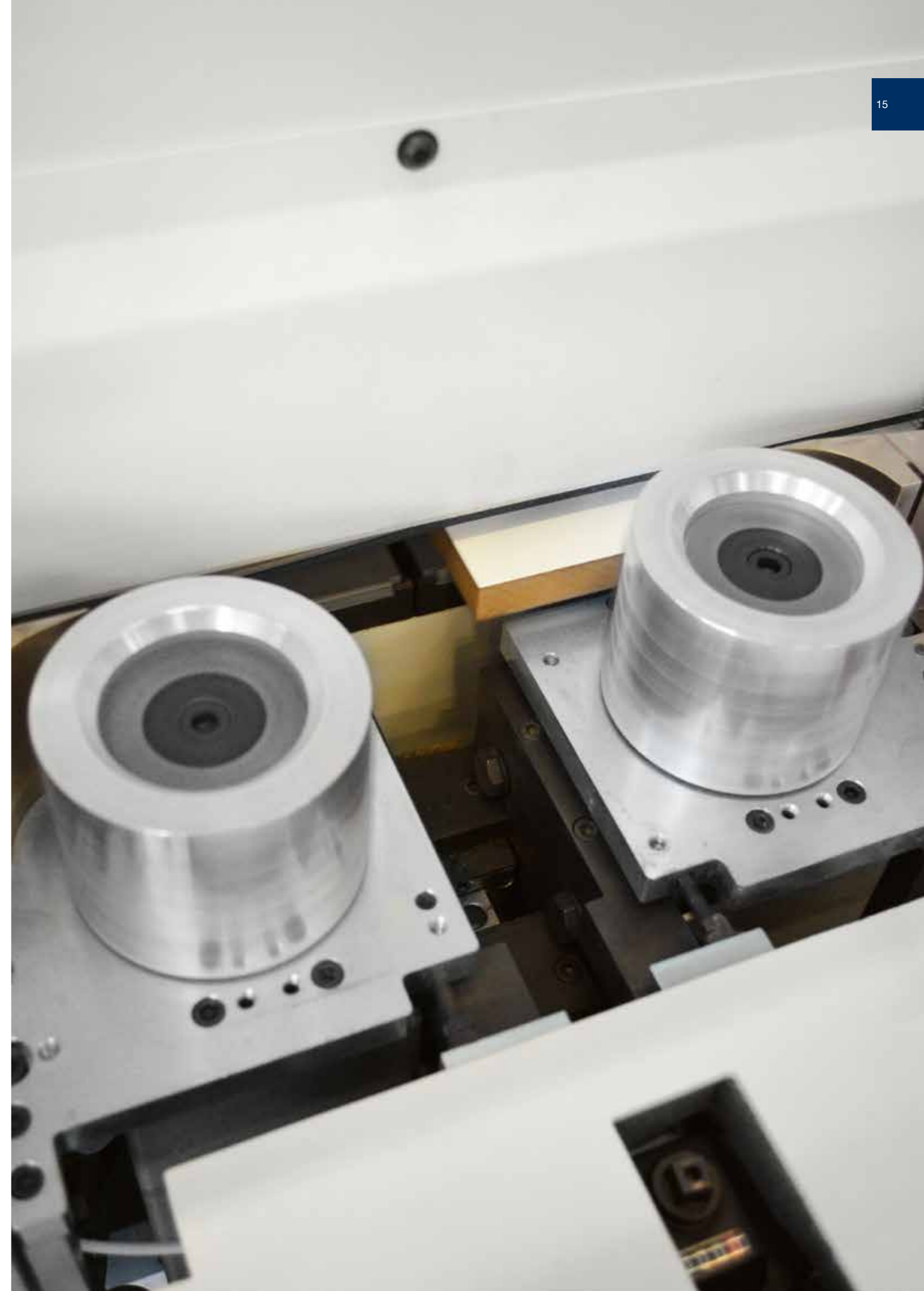



# stefani s

plaqueuse de chants monolatérale

## APPLICATION DU CHANT

Pour produire des meubles plaqués de haute qualité, il faut une technologie d'application du chant à la hauteur. **Stefani s** compte une large gamme de solutions pour l'application parfaite du chant, en fonction de la productivité nécessaire, des matériaux à appliquer, et du degré de finition nécessaire.

## GROUPES ENCOLLEURS

Pour l'application de la colle sur le panneau grâce à un rouleau. Vitesse d'application jusqu'à 30 m/h.



Disponibilité du système motorisé d'alimentation et de coupe du chant avec une précision de +/- 2 mm pour optimiser le coût des déchets.



Gestion par CN du dosage de la quantité de colle appliquée en fonction du type de colle ou du panneau. Blocage automatique des fuites de colle lors de l'arrêt de la machine.

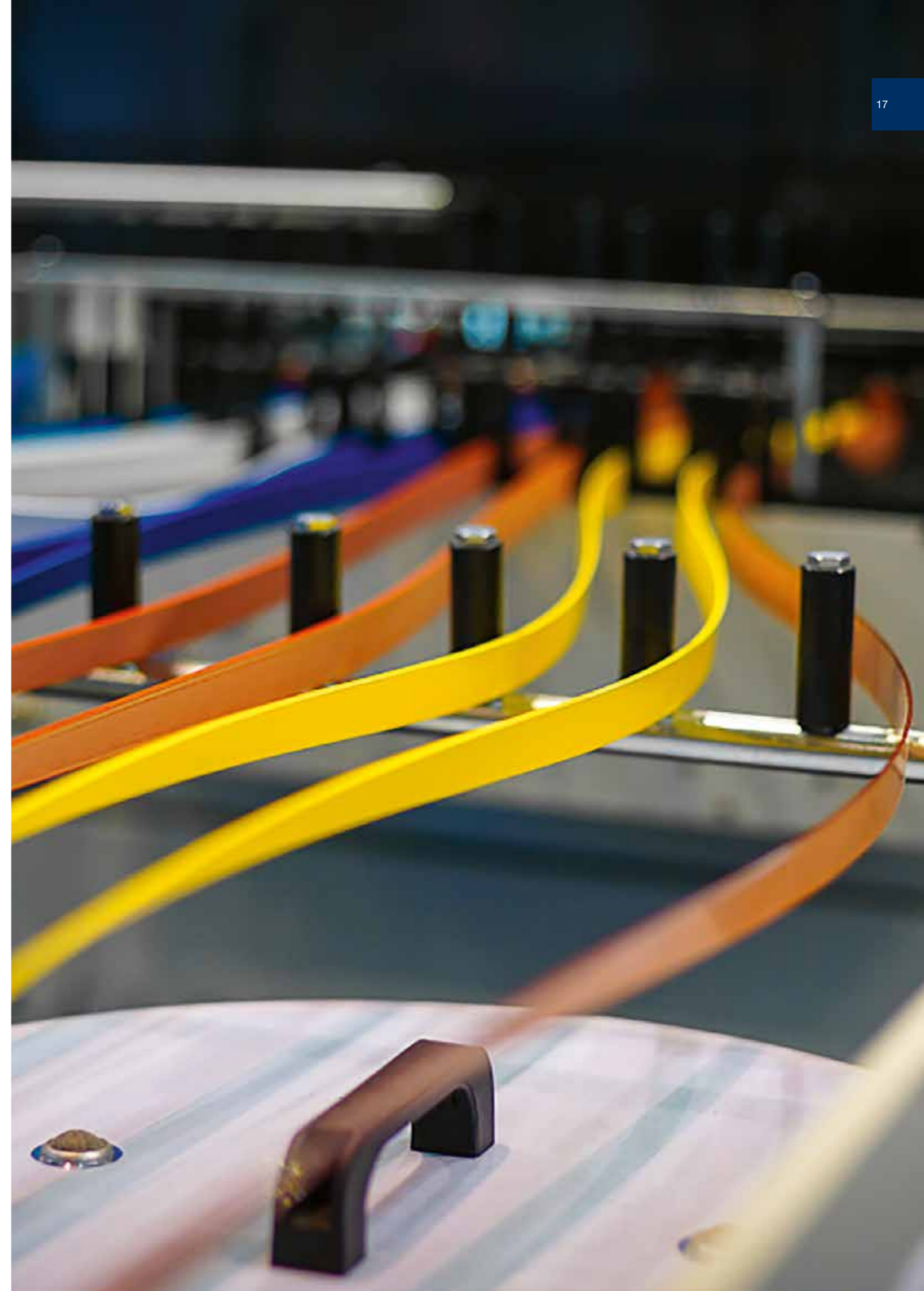

# stefani s

plaqueuse de chants monolatérale

## SYSTÈMES DE PRÉFUSION

Pour la fusion et l'alimentation en continu de la colle



Alimentation de la colle en grains Capacité de fusion de 8,5 Kg à 40 Kg/h



Dispositif de préfusion compact pour colle PU en cartouches de 2 Kg intégré dans la machine avec une capacité de fusion jusqu'à 6 Kg/h Changement flexible de la colle PU grâce à 2 dispositifs.



Dispositifs de préfusion pour la colle PU en cartouches de 2 Kg avec une capacité de fusion jusqu'à 16 Kg/h.



Tête d'encollage SLOT pour l'application de colle sur le panneau.

## MAGASINS DE CHANTS

Dispositifs pour le changement automatique et immédiat du chant en fin de rouleau ou lors d'un changement de programme.



Versions disponibles:  
1 rouleau, 2 rouleaux,  
6 rouleaux, 12 rouleaux,  
24 rouleaux.



## TECHNOLOGIES AVANCÉES POUR L'APPLICATION DU CHANT

### OPTIMISATION DE LA LIGNE DE COLLE



## SlimLine

by **scm**

Une ligne de colle incroyable d'une épaisseur de 0,08 mm peut être obtenue grâce à la technologie **SlimLine**, avec laquelle il est possible de doser la colle directement sur le chant plutôt que sur le panneau et de gérer par CN tous les paramètres d'usinage (longueur, hauteur, épaisseur du fil de la colle), avec les meilleurs résultats techniques et esthétiques du panneau. Les résultats de **SlimLine** sont certifiés par **CATAS**

### AUCUNE LIGNE DE COLLE

Une qualité de finition et un design remarquable peuvent être obtenus avec les technologies qui permettent le plaquage sans utilisation de colle.



## AirFusion<sup>+</sup>

by **scm**

AirFusion<sup>+</sup> permet de rendre invisible le point de jonction entre le chant et le panneau en utilisant toute la gamme de chants laser ou de chants pré-collés pour l'application laser/à air chaud. De l'air à haute température fait fondre la couche d'adhésif présente sur le chant, permettant son adhésion au panneau.

# stefani s

plaqueuse de chants monolatérale

LA NAISSANCE DE MEUBLES DE QUALITÉ:  
GROUPES DE FINITION



## GROUPES DE COUPE EN BOUT



Gamme de groupes de coupe en bout horizontaux pour la coupe du chant excédentaire après l'encollage. Ils optimisent la productivité avec des vitesses jusqu'à 30 m/min. Coupe précise et constante grâce aux copieurs frontaux et latéraux. Surplus de la coupe réglable même par CN.



Groupe de coupe en bout à haute productivité avec mouvement grâce aux moteurs linéaires ou servo-assistés pour minimiser l'interaction avec le panneau afin de garantir une haute qualité de découpe du chant et une haute productivité. Vitesses disponibles de 35 m/min à 55 m/min

## GRUPE D'AFFLEURAGE



Groupe d'affleurage pour l'usinage de l'excédent supérieur/ inférieur de chant.  
Puissance jusqu'à 1,8 kW  
Double position verticale standard pour dégrossissage/ finition du chant.

## GRUPE DE CHANFREINAGE



Groupe de chanfreinage pour la finition du chant avec chanfrein/rayon. Puissance jusqu'à 1,8 kW  
Jusqu'à 3 rayons + 1 chanfrein en automatique avec différents degrés d'équipement.  
TwinFeeler pour un copiage précis même à haute vitesse des outils. ZeroLock pour une connexion précise et rapide



# stefani s

plaqueuse de chants monolatérale

## GROUPES ARRONDISSEURS

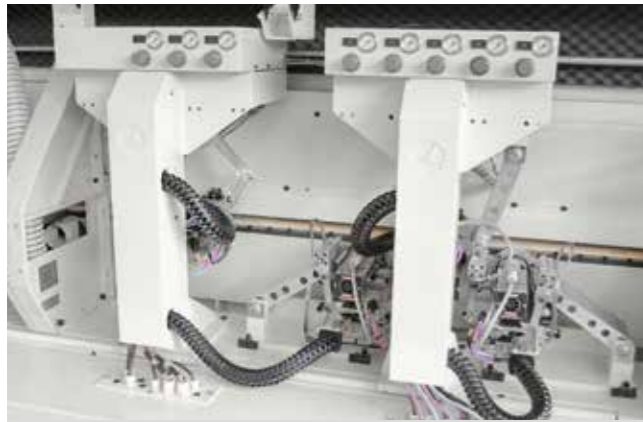

**GRUPE ARRONDISSEUR À 4 MOTEURS**

Pour l'usinage complet du profil de panneau droit/profilé avec l'arrondissement des angles et le chanfreinage des côtés même avec un chant en bois/placage. Vitesses jusqu'à 25 m/min. Vitesse jusqu'à 35 m/min avec mouvement servo-assisté des moteurs pour une excellente qualité de finition supplémentaire. Epaisseur du panneau minimum 8 mm. Equipements pour l'usinage automatique de 3 rayons + toutes épaisseurs de chants minces.



**GRUPE ARRONDISSEUR À 2 MOTEURS SERVO-ASSISTES**

Pour l'usinage complet du profil de panneau droit/profilé avec l'arrondissement des angles et le chanfreinage des côtés avec mouvements servo-assistés pour optimiser les performances d'usinage. Vitesses jusqu'à 35 m/min. Equipements pour l'usinage automatique jusqu'à 3 rayons + toutes épaisseurs de chants minces ou changement jusqu'à 8 outils mono-usinage par CN.



**GRUPE ARRONDISSEUR A 2 MOTEURS**

Pour l'usinage complet du profil de panneau droit/profilé avec l'arrondissement des angles et le chanfreinage des côtés même avec un chant en bois/placage. Vitesses jusqu'à 25 m/min avec l'arrondissement et 30 m/min avec le chanfreinage longitudinal. 2 moteurs servo-assistés avec rotation de 12000 à 18000 tr/min pour une excellente qualité de finition. Epaisseur du panneau minimum 8 mm et maximum 80 mm optionnel. Equipements pour l'usinage automatique avec tête porte-outils MULTIEDGE 3P et mouvement à CN de copieurs.



**UN PROCESSUS AVANCÉ, EN PARTANT DES DÉTAILS**

Usinage jusqu'à 3 rayons + toutes épaisseurs de chants minces avec changement immédiat par CN grâce aux dispositifs MULTIEDGE compacts et légers. Outils monobloc à 4 coupes avec vitesse de rotation jusqu'à 18.000 tpm.

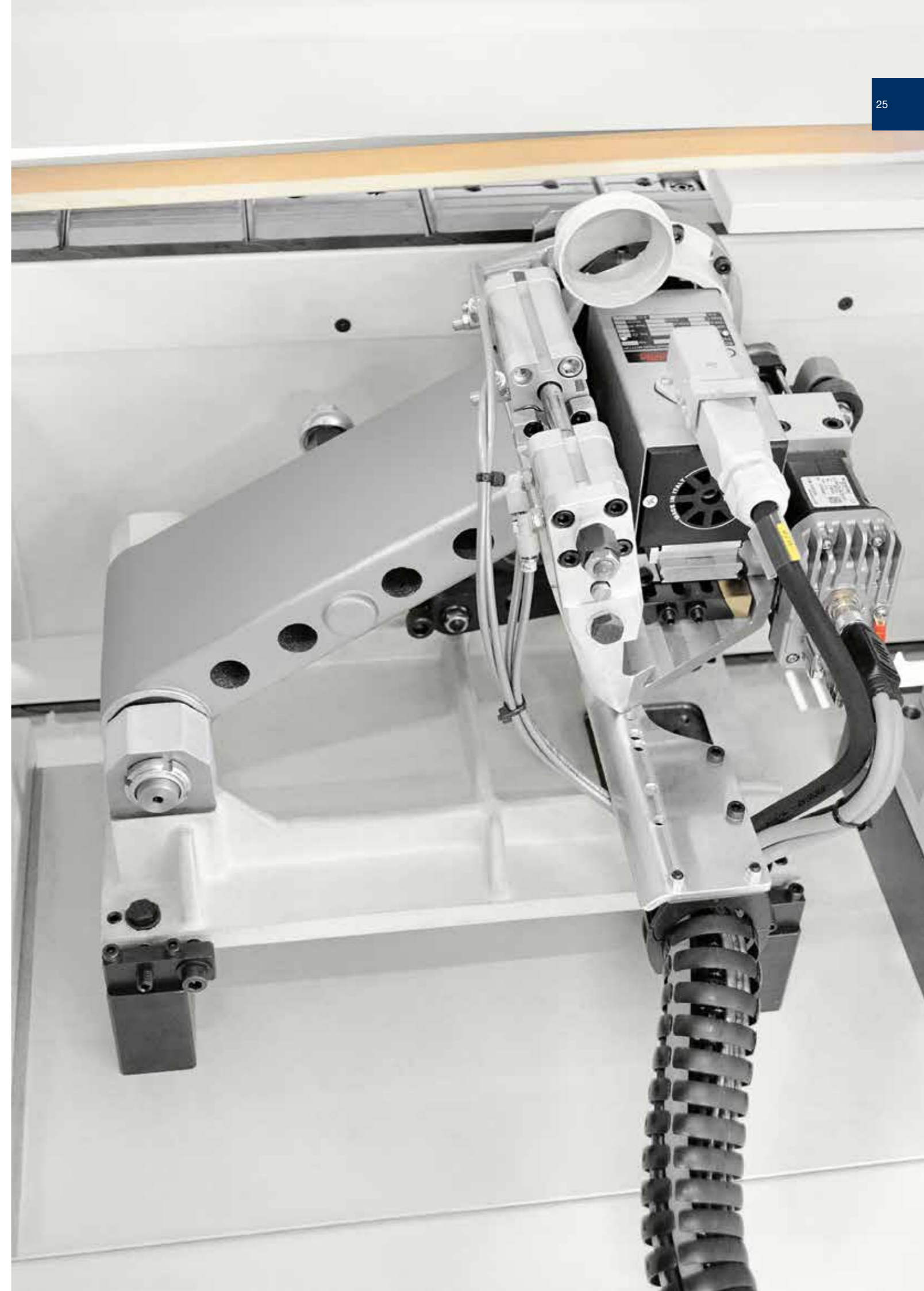

# stefani s

plaqueuse de chants monolatérale

UN PANNEAU PARFAIT AU NIVEAU DE CHAQUE DÉTAIL



## GROUPES DE FRAISAGE



Groupe de fraisage pour la réalisation des rainures.  
Puissance jusqu'à 5,5 kW  
Possibilité d'axes horizontal et vertical par CN  
Outil : diamètre 125 mm x 70 mm.



Possibilité de moteurs avec prise HSK et plusieurs outils installés sur l'arbre.

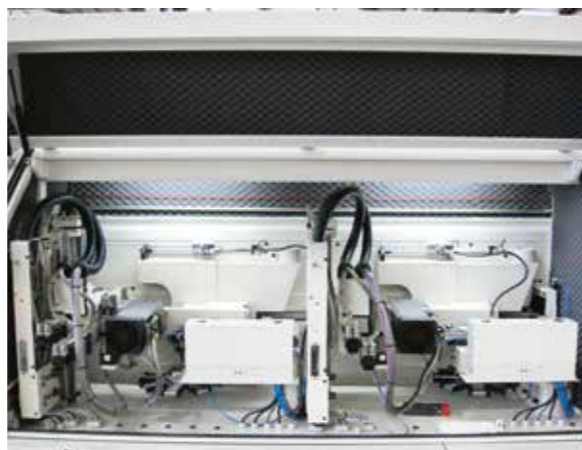

Groupe de fraisage pour rainures avec changement flexible jusqu'à 8 outils par CN.  
Puissance jusqu'à 8,5 kW  
Possibilité d'axes horizontal, vertical et rotation par CN  
Outil : diamètre 125 mm x 70 mm.

## GROUPE RACLEUR DE CHANTS



Groupe pour le lissage final des chants préalablement usinés avec l'outil



Versions jusqu'à 4 profils avec changement géré par CN



TwinFeeler pour un copiage précis même à haute vitesse



Des mouvements précis et répétitifs grâce aux pièces qui couissent sur des guides linéaires à recirculation de billes.



## GRUPE RACLEUR DE COLLE



Pour l'enlèvement des résidus de colle de la surface du panneau



Possibilité de gérer les chants standard / avec la pellicule de protection dans la distance minimale

## GROUPES DE PONCAGE

Une gamme complète d'unités de ponçage pour la finition des panneaux avec du bois / placage / mélamine / papier ou en cas de profilage, pour panneau en pdf en préparation pour l'application de peinture.



## GROUPES BROSSES



Dispositif à brosses rotatives pour le ravivage et le nettoyage final du chant appliqué.

## GRUPE INK-JET



Imprimante Ink-Jet pour le marquage du panneau sur la surface supérieure ou latérale.



Groupe de ponçage à hautes performances



Groupe de ponçage pour chanfrein/rayon.



Groupe de ponçage compact

# M Maestro Digital Systems

DES LOGICIELS INTELLIGENTS ET DES SERVICES NUMÉRIQUES POUR AMÉLIORER LA PRODUCTIVITÉ DE L'INDUSTRIE DU BOIS ET DU MEUBLE.

SCM accompagne les entreprises qui usinent le bois tout au long de leur processus de production, permettant l'intégration des machines avec des solutions logicielles et des services numériques, avec un souci constant d'amélioration des performances pour optimiser la productivité de l'entreprise.

Les solutions logicielles SCM sont développées pour permettre l'intégration avec n'importe quel autre logiciel utilisé dans l'entreprise, afin d'optimiser l'utilisation de la machine et l'ensemble du processus.

Programation et génération des données

Maestro office

Bureau

Usine

Maestro active

plaquage de chant

## LOGICIEL

**Simple, intelligents et intégrables.**  
Les logiciels Maestro sont adaptés à la technologie de la machine et à l'ensemble du processus de production. Tous les logiciels Maestro partagent des caractéristiques communes:

- simple à utiliser**, pour que chaque opérateur puisse apprendre et utiliser le logiciel facilement et en toute sécurité
- intelligents**, avec des algorithmes et des modules de calcul pour obtenir rapidement le meilleur résultat possible
- ouverts et intégrables** avec les logiciels utilisés dans l'entreprise, couvrant l'ensemble du processus de production du client.

## SERVICES DIGITAUX

Grâce à la plateforme IoT (L'«internet des objets») qui récupère et analyse les données des machines, **SCM a créé un ensemble de services numériques habilités par Maestro connect.**

En connectant une machine SCM via Maestro connect, chaque client pourra souscrire à un vaste programme de services à valeur ajoutée, qui l'accompagneront tout au long du cycle de vie de la machine, en améliorant sa productivité et son efficacité.

1  
Monitoring machine, indicateurs de performance, notifications instantanées

2  
Aide à la maintenance

3  
Maintenance prédictive, informations sur la machine

4  
Exportation de rapports et de données machine

5  
Extension de la garantie

6  
Support à distance accru

7  
Support pour la maintenance, vidéos et tutoriels

8  
Gestion des pièces détachées avec le site Spare Parts SCM

Maestro connect  
Plateforme IoT





## Maestro edge



En phase de production, il est possible de programmer et de générer des programmes de placage directement au bureau.

LOGICIEL

Bureau

## Maestro active edge

Maestro active est la nouvelle interface opérateur unifiée pour l'ensemble des machines SCM. Un même opérateur peut facilement piloter différentes machines puisque le logiciel d'interface Maestro Active conserve le même aspect, les mêmes icônes et la même approche en matière d'interaction.

### SIMPLICITÉ D'UTILISATION

La nouvelle interface a été spécialement conçue et optimisée pour une utilisation immédiate via un écran tactile. Les graphismes et les icônes ont été repensés pour une navigation simple et agréable.

### «ZÉRO» ERREUR

Une productivité améliorée grâce à des procédures d'aide et de restauration intégrées qui réduisent le risque d'erreur de la part de l'opérateur.

LOGICIEL

Usine

## Maestro edge

### PROGRAMMER LA PLAQUEUSE DE CHANT DIRECTEMENT AU BUREAU

#### FONCTIONS

- affichage de toutes les informations présentes dans Maestro active edge
- réception des rapports de production de la machine générés par Maestro active edge
- programmation à distance avec création de nouveaux chants et outils

À partir de la même interface de Maestro active edge, le logiciel Maestro edge vous permet de:

- générer les programmes de machine depuis le bureau
- rappeler, visualiser et modifier des programmes déjà existants sur la machine

## Maestro active edge

### UNE APPROCHE RÉVOLUTIONNAIRE POUR INTERAGIR AVEC VOTRE MACHINE SCM

#### CONTRÔLE MAXIMUM DES PERFORMANCES DE PRODUCTION

La génération de rapports personnalisables par opérateur, rotation de travail, programme, échéance (et bien plus encore) vous permet de surveiller, d'optimiser et d'améliorer les performances de production.

#### PARFAITE CONNAISSANCE DES ÉVÉNEMENTS SURVENUS SUR LA MACHINE ET PARTAGE DE L'EXPÉRIENCE DE L'OPÉRATEUR

Maestro active permet d'enregistrer les temps liés à l'équipement, à la maintenance, à la formation et à d'autres événements, en retraçant toutes les activités au sein d'une base de données. L'expérience de l'opérateur est mémorisée et mise à la disposition de l'entreprise grâce à la possibilité de commenter et de documenter tous les événements ou les notifications en lien avec la production.

#### UNE ORGANISATION DE PRODUCTION AVANCÉE

Maestro active vous permet de configurer plusieurs utilisateurs avec différents rôles et responsabilités en fonction de l'utilisation de la machine (par exemple: opérateur, responsable de la maintenance, administrateur, ...). Il est également possible de définir les rotations de travail sur la machine, puis de détecter les activités, la productivité et les événements survenus lors de chaque rotation.

# UN ENSEMBLE DE SERVICES POUR UNE PLUS GRANDE EFFICACITÉ

## Maestro connect

### CONNECTEZ VOTRE MACHINE SCM ET ACCÉDEZ À UN ENSEMBLE DE SERVICES

En équipant votre machine avec la technologie « IoT » Maestro connect, vous pouvez accéder à un vaste programme de services. Vous bénéficierez d'une série de programmes exclusifs qui vous accompagneront tout au long du cycle de vie de la machine.

### UN SUPPORT PLUS RAPIDE DE LA PART DU SAV DE SCM

Grâce aux informations et aux données transmises par Maestro connect au SAV de SCM, vous pourrez recevoir une assistance plus rapide. Le "dossier médical" de votre machine sera toujours disponible pour être consulté par le SAV de SCM, ce qui réduira considérablement le temps nécessaire au diagnostic et à la résolution du problème.

### VOTRE MACHINE TOUJOURS DANS LES MEILLEURES CONDITIONS

Avec Maestro connect, vous pourrez équiper votre machine avec un kit de capteurs supplémentaires pour détecter les événements et avertir l'opérateur si la machine ne fonctionne pas dans des conditions normales d'usage.

## SERVICES DIGITAUX

### SMART MAINTENANCE: RÉDUCTION DES TEMPS DE MAINTENANCE

Maestro connect réduit les temps de maintenance grâce à:

- une planification automatique de toutes les opérations de maintenance afin d'éviter les pannes et ainsi travailler dans les meilleures conditions d'utilisation
- une connexion directe au SAV de SCM grâce à une fonction d'ouverture automatique de tickets

### SMART MACHINE: VOTRE MACHINE SCM TOUJOURS AVEC VOUS, EN TOUT LIEU ET À TOUT MOMENT

Avoir une machine SCM connectée signifie que vous l'avez toujours à portée de main.

Maestro connect vous permet de visualiser les informations de la machine en temps réel où que vous soyez et d'envoyer des notifications instantanées aux appareils connectés (Ordinateur, tablette, téléphones portables) en cas d'alarme ou de temps mort, ce qui permet de vérifier que les actions de restauration sont effectuées de manière immédiate.

### SMART MANAGEMENT: OPTIMISATION DES PERFORMANCES DE PRODUCTION

Les rapports et les indicateurs de performance (KPI) de Maestro connect permettent une analyse approfondie des événements et des temps de production, permettant ainsi au client de mieux connaître ses performances et ses résultats.

### SMART PARTS: REMPLACEMENT IMMÉDIAT DES PIÈCES DE RECHANGE

Maestro connect propose de façon ciblée les pièces nécessaires à la machine, donnant au client la possibilité de visualiser le devis, les délais de livraison et ... de commander la pièce de rechange. Le tout confortablement installé chez lui grâce aux services fournis par le site e-commerce (boutique en ligne) Smart Parts de SCM.

### SMART LEARNING: SUPPORT POUR L'EXÉCUTION DE LA MAINTENANCE

Maestro connect propose un système de vidéos et de documents permettant à l'opérateur de résoudre les problèmes de façon autonome et rapide et de réaliser les opérations de maintenance.

### SMARTTECH: UN TECHNICIEN SCM TOUJOURS À VOS CÔTÉS

Maestro connect vous permet de recevoir une assistance à distance grâce au dispositif de réalité augmentée sans fil Smarttech (un véritable pc à enfiler): grâce à Smarttech, le SAV de SCM peut aider le client en temps réel et à distance, comme si ce dernier était à côté de lui.

### SMART WARRANTY: VOTRE MACHINE TOUJOURS DANS DES CONDITIONS PARFAITES

Avec les contrats de maintenance programmée vous pouvez prendre soin de votre « atout » en doublant la garantie d'un à deux ans \* pour une tranquillité totale!

\* veuillez lire le contrat en entier pour en comprendre les termes et conditions.

## stefani s

plaqueuse de chants monolatérale

### DONNÉES TECHNIQUES

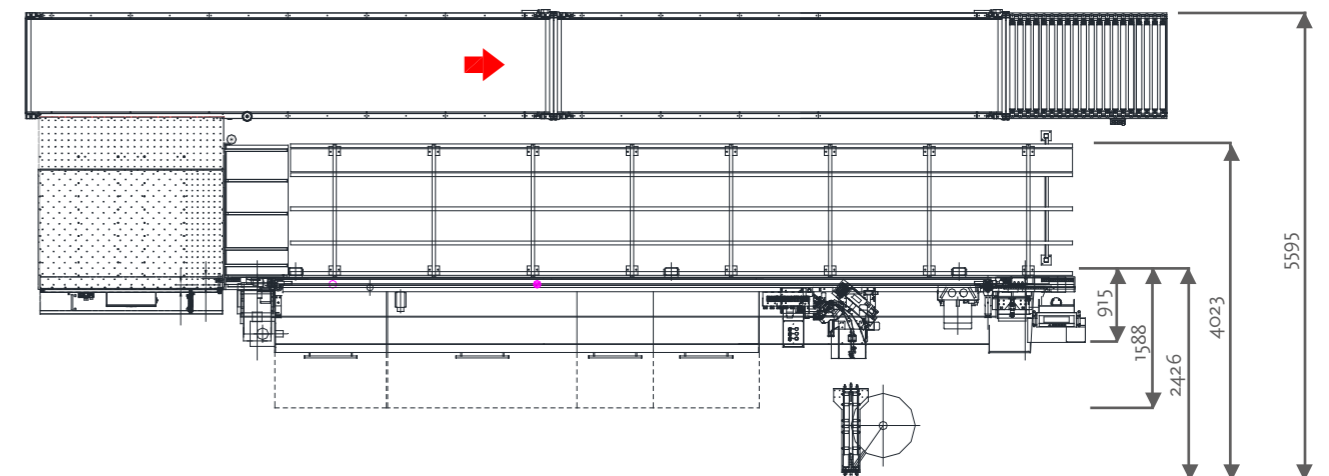
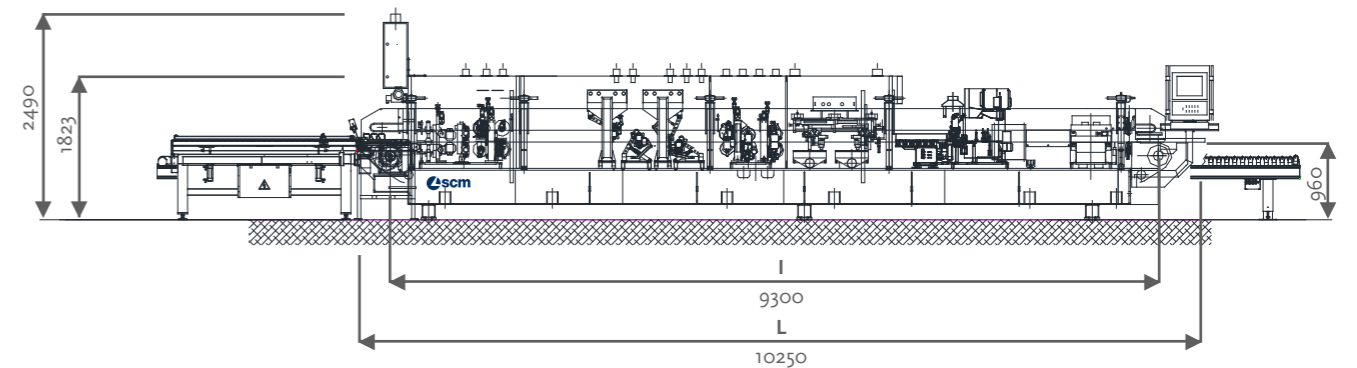

STEFANI S R	47	54	60	67	73
Longueur totale (L) mm	5650	6350	6950	7650	8250

STEFANI S	47	54	60	67	73	80	86	93	99	106	112
Longueur totale (L) mm	5650	6350	6950	7650	8250	8950	9550	10250	10850	11550	12150

## MATÉRIAUX USINABLES

CHANTS		
TYPE DE CHANT	EXEMPLE D'APPLICATION	EPAISSEUR MAX.
Chant en papier	Brut/prélaqué	0,6
Chant plastique en rouleau	ABS, PVC, PP (avec/sans pellicule) PMMA (poli ou brut à polir / lisser)	3 mm
Chant en aluminium	Effet brillant/satiné	3 mm
Chant en bandes prédécoupées	Placage, PC, Unicolor	1 mm
Chant en bois massif	Brut / poli / profilé	25 mm

PANNEAUX	
TYPE DE PANNEAU	EXEMPLE D'APPLICATION
Aggloméré	
MDF	Seulement profilé/plaqué
Panneaux légers	Avec châssis /sans châssis
Bois massif	Profilé/lissé
Autres matériaux	Aluminium/Carton/PC/ plastiques alvéolaires /Craie

COLLES	
COLLE THERMOFUSIBLE	
Colle EVA	Oui
Colle PU	Oui
SLIMLINE	Oui

ZERO JOINT	
CHANTS PRE-COLLES	
Application Airfusion+	Oui
Application LaserLine	Oui
CHANTS CO-EXTRUDES	
Application Airfusion+	Oui
Application LaserLine	Oui

DONNÉES TECHNIQUES	
Vitesse	25 m/min (std) (30 opz)
Entraxe max. l	11200 mm
Largeur du panneau min.	90 mm (std) (55 opz)
Epaisseur du panneau (min/max)	8/60 mm
	8/80 (opt)
Ligne de travail (min/max)	35/90 mm

### PUISSANCES/CONSOMMATIONS

Tension d'alimentation: 400 V/50 Hz UE (personnalisable en fonction du pays)  
 Puissance installée (kW): en fonction de l'équipement  
 Pression d'air comprimé pour raccordement: 6 BAR  
 Consommation d'air comprimé (NL/ min) : en fonction de l'équipement  
 Aspiration: vitesse d'air 30 m/sec  
 Aspiration: consommation d'air (m3/sec) en fonction de l'équipement  
 Aspiration: diamètre des bouches d'aspiration de 80 mm à 140 mm

**CONNECTIVITÉ**  
 ETHERNET (std)  
 USB (std)  
 Wi-Fi (std)



## ÉNERGIE SEULEMENT LORSQUE CELA EST NECESSAIRE

SavEnergy permet de faire fonctionner les dispositifs uniquement lorsque cela est vraiment nécessaire. La machine passe de façon automatique en stand-by lorsqu'il n'y a pas de panneau à usiner.

Niveau d'émission sonore maximum mesuré en fonction des conditions de fonctionnement fixées selon la norme EN ISO 18217:2015 Pression acoustique pendant l'usinage 79 dbA (mesurée selon EN ISO 11202-2010, incertitude K ≤ 4 dB) Puissance acoustique pendant l'usinage 95 dbA (mesurée selon ISO 3746-2010, incertitude K ≤ 4 dB) Bien qu'il existe une corrélation entre les valeurs du niveau sonore "classique" ci-dessus et les niveaux moyens d'exposition du personnel durant les 8 heures de travail, ces derniers dépendent également des conditions réelles de fonctionnement, de la durée d'exposition, des caractéristiques acoustiques de l'atelier et de la présence d'autres sources sonores, c'est-à-dire du nombre de machines et d'autres processus à proximité.

**ORGANISATION AVEC  
SYSTÈME QUALITÉ  
CERTIFIÉ PAR DNV GL  
= ISO 9001 =**

Les données techniques peuvent varier en fonction de la composition choisie. Dans ce catalogue les machines sont présentées avec options. La société se réserve le droit de modifier les données techniques et les dimensions sans préavis, mais ces modifications n'influencent pas la sécurité prévue par les normes CE.

# 1.000 TECHNICIENS ET 36.000 RÉFÉRENCES À DISPOSITION POUR UNE ASSISTANCE RAPIDE ET DE QUALITÉ

DES TECHNICIENS HAUTEMENT SPÉCIALISÉS, UNE GESTION EFFICACE ET 6 MAGASINS DE PIÈCES DÉTACHÉES DANS LE MONDE POUR UNE ASSISTANCE DE PROXIMITÉ, SÛRE ET EFFICACE.

## SERVICE ASSISTANCE

SCM propose des attentions qui vont bien au-delà du moment de l'acquisition, afin de garantir dans le temps les prestations optimales du système de production de ses clients.

### UNE OFFRE COMPLÈTE DE SERVICES APRÈS-VENTE

- installation et mise en route de machines, cellules, lignes et systèmes
- programmes de formation sur mesure pour chaque client
- télé-assistance pour réduire les délais et coûts d'éventuels arrêts machine
- programmes de maintenance préventive pour garantir des prestations constantes dans le temps
- révisions complètes des machines et systèmes pour renouveler la valeur ajoutée des investissements
- mises à jour personnalisées pour les machines et systèmes des clients afin de répondre à de nouvelles exigences de production

## SERVICE PIÈCES DÉTACHÉES

Au niveau global, SCM peut compter sur 140 employés au service pièces détachées, pour une gestion intelligente du magasin en mesure de satisfaire chaque demande avec une expédition en temps réel.



### 36.000 RÉFÉRENCES

Des pièces disponibles pour chaque référence, représentant un investissement égal à 12 millions d'euros.



### DES PIÈCES GARANTIES

Même pour les articles que l'on trouve plus difficilement, avec 3,5 millions d'euros investis pour les pièces "critiques".



### DISPONIBILITÉ IMMÉDIATE

Plus de 90% des commandes reçues chaque jour sont traitées le jour même grâce à la grande disponibilité des références au sein de notre stock.



### 6 SIÈGES DANS LE MONDE

Pour la gestion des pièces (Rimini, Singapour, Shenzhen, Moscou, Atlanta, São Bento do Sul).



### 500 EXPÉDITIONS PAR JOUR

# LES TECHNOLOGIES LES PLUS SOLIDES POUR L'USINAGE DU BOIS CONSTITUENT NOTRE ADN

## SCM, UN IMPORTANT PATRIMOINE DE COMPÉTENCES DANS UNE SEULE MARQUE

Avec plus de 65 années de succès, Scm est le grand protagoniste dans la technologie pour l'usinage du bois - le résultat de l'intégration des meilleurs savoir-faire dans les machines et systèmes pour l'usinage du bois - présent dans le monde entier avec le plus important réseau de distribution du secteur.

65 ans

3 principaux pôles de production en Italie

300.000 m<sup>2</sup> de production

20.000 machines produites chaque année

90% d'exportations

20 filiales à l'étranger

400 agents et distributeurs

500 techniciens d'assistance

500 brevets enregistrés

La force et la solidité d'un grand Groupe sont également dans notre ADN. Scm fait en effet partie de Scm Group, leader mondial dans les machines et composants industriels pour l'usinage d'une vaste gamme de matériaux.

## SCM GROUP, UNE ÉQUIPE D'EXCELLENCE POUR DES COMPÉTENCES DE HAUT NIVEAU DANS LES MACHINES ET COMPOSANTS INDUSTRIELS

### MACHINES INDUSTRIELLES

Machines seules, installations intégrées et services dédiés au processus d'usinage d'un large panel de matériaux.



TECHNOLOGIES POUR L'USINAGE DU BOIS



TECHNOLOGIES POUR LES MATÉRIEAUX COMPOSITES, L'ALUMINIUM, LE PLASTIQUE, LE VERRRE, LA PIERRE, LE MÉTAL

### COMPOSANTS INDUSTRIELS

Composants technologiques pour les machines et les installations du groupe, de tiers et pour l'industrie mécanique.



ÉLECTROBROCHES ET COMPOSANTS TECHNOLOGIQUES



TABLEAUX ÉLECTRIQUES



COMPOSANTS MÉTALLIQUES



PIÈCES Moulées EN FONTE

